



**SCANIA**

4-Serien förbindelsebalk  
4-Serien forbindelsesbjelke  
4-Sarja yhdyspalkin

56-224000



## Svenska

### Monteringsanvisning/Reservdelsslista

#### Allmänt

Monteringen skall utföras av utbildad och kompetent personal och ske på auktoriserad verkstad där erforderliga verktyg och utrustning finns och där åtkomlighet och säkerhet kan tillgodoses.

Identifiera alla delar före montering. Följ anvisningarna.



Följ även lastvagnstillverkarens anvisningar  
Ändra ej rekommenderade inställningar.

## Norsk

### Monteringsanvisning/Reservedelsliste

#### Generelt

Monteringen skal utføres av utdannet og kompetent montør og bare på autoriserte verksteder hvor det finnes påkrevet verktøy og utstyr, og hvor det er sørget for tilgjengelighet og sikkerhet.

Identifiser alle deler før monteringen. Følg anvisningene.



Følg også lastebilprodusentens anvisninger.  
Det må ikke endres på anbefalte innstillinger.

## Suomeksi

### Asennusohje/Varaosaluettelo

#### Yleistä

Asennuksen saa suorittaa vain koulutettu ja pätevä henkilökunta ja asennuksen on tapahduttava valtuutetussa korjaamossa, jossa on tarvittavat työkalut ja varusteet ja jossa asennus voidaan suorittaa turvallisesti.

Tarkasta kaikki osat ennen asennusta. Noudata ohjeita.



Noudata myös kuorma-auton valmistajan antamia ohjeita. Älä muuta suositeltuja säätöjä.

## Svenska

### Installation av förbindelsebalk

#### 1. Demontering / Montering förbindelsebalk

1:1 Placera fordonet på ett plant underlag. Demontera saxpinnar och lossa muttrarna delvis. Övre bulten demonteras helt.

1:2 Montera ONSPOTs förbindelsebalk (se figur 1). Notera att gavlarna är vända mot standardbalken, samt att urtaget ej är symmetriskt utan anpassat till kardanaxeln som ligger förskjuten till höger.

1:3 Återmontera bult, drag bultförband enligt fabrikantens rekommendationer samt säkra med saxpinnar.

1:4 Kontrollera att ONSPOT aggregaten kan passera utan att slå mot, om inte, justera aggregatens läge genom att vrida dessa något i sidled.

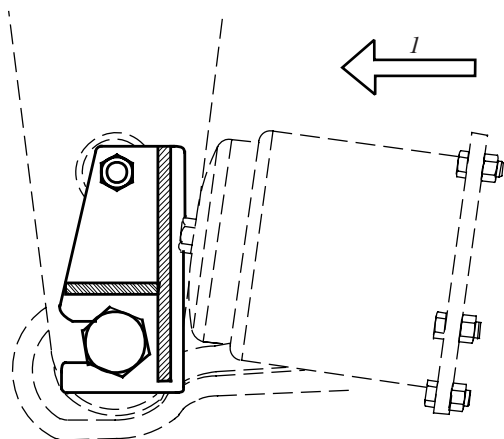
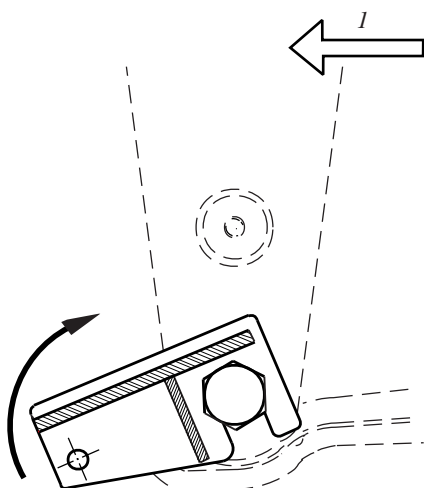

1. Färdriktning  
Kjøreretning  
Ajosuunta

Figur/ Figur/ Kuva 1

---

## Norsk

### Installasjon av forbindelsesbjelke

#### 1. Demontering / Montering forbindelsesbjelke

1:1 Plasser bilen på et plant underlag. Demonter splinter og løsne mutrene delvis. Den øvre bolten demonteres helt.

1:2 Monter ONSPOTs forbindelsesbjelke (*se figur 1*). Legg merke til at gavlene er vendt mot standardbjelken, samt at utsparingen ikke er symmetrisk, men tilpasset til kardangakselen som ligger forskjøvet til høyre.

1:3 Monter bolt på nytt, trekk til boltforbindelsen i samsvar med fabrikantens anbefalinger og sikre med splinter.

1:4 Kontroller at ONSPOT-aggregatet kan passere fritt uten å slå mot noe, og dersom ikke, juster aggregatets stilling ved å vri det noe i sideretning.

## Suomeksi

### Yhdyspalkin asennus

#### 1. Yhdyspalkin irrotus/asennus

1:1 Pysäköi auto tasaiselle alustalle. Poista sokat ja löysää muttereta hiemman. Irrota yläpultti kokonaan.

1:2 Asenna ONSPOTin yhdyspalkki (katso *kuva 1*). Ota huomioon, että päädyt käännetään vakiopalkkiin päin, ja että loveus ei ole symmetrinen, vaan se on sovitettu oikealle siirrettyyn nivelakseliin.

1:3 Asenna pultti takaisin, kiristä pulttiliitos valmistajan suositusten mukaan ja varmista sokilla.

1:4 Tarkista, että ONSPOT-laitteet pääsevät liikkumaan osumatta palkkiin. Jos ne osuvat, säädä laitteiden asentoa kääntämällä niitä hieman sivusuuntaan.

---

---

## **Sverige**

VBG PRODUKTER AB  
Box 1216  
S-462 28 VÄNERSBORG  
Tel: +46-521 277700  
Fax: +46-521 277795

Filial:

VBG PRODUKTER AB  
Kronoskogsvägen 8  
S-903 61 UMEÅ  
Tel: +46 - 90 27110  
Fax: +46 - 90 32611

## **Norge**

VBG PRODUKTER A/S  
Postboks 94 Leirdal  
N-1009 OSLO  
Tel: +47-23 14 16 60  
Fax: +47-23 14 16 61

## **Suomi**

H. KRAATZ OY  
Ruukinmestarintie 9  
FIN-02320 ESPOO  
Tel. +358-9-809 3100  
Fax. +358-9-809 31099

## **Danmark**

VBG PRODUKTER A/S  
Industribuen 22  
DK-5592 EJBY  
Tel. +45-6446 1919  
Fax. +45-6446 1088