

## Spare part handle Armaton XF Part No 54-256800

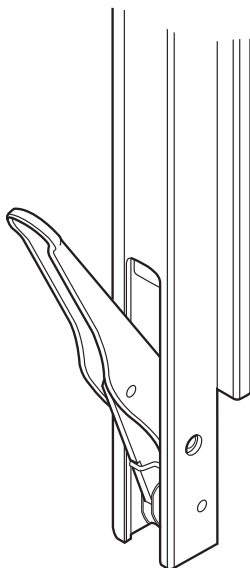

<b>Dansk</b> .....	Monteringsvejledning Udskiftning af håndtag Armaton XF .....	2
<b>Deutsch</b> .....	Montageanleitung Austausch des Griffs Armaton XF .....	3
<b>English</b> .....	Mounting Instructions Handle replacement Armaton XF .....	4
<b>Latviski</b> .....	Montāžas instrukcija Armaton XF roktura maiņa .....	5
<b>Norsk</b> .....	Monteringsanvisning Bytte av håndtak Armaton XF .....	6
<b>Polski</b> .....	Instrukcja montażowa Wymiana dźwigni Armaton XF .....	7
<b>Suomeksi</b> .....	Asennusohje Kahvanvaihto Armaton XF .....	8
<b>Svenska</b> .....	Monteringsanvisning Handtagsbyte Armaton XF .....	9

---

## Generelt

Armaton XF. Den fleksible lås til ladjælle, der passer til lette lastbiler med en totalvægt indtil 3,5 ton. Låsen er fremstillet af anodiseret aluminium, hvilket gør den let og praktisk taget helt servicefri.

Identificer alle dele før montering. *Montering og service skal udføres på en omhyggelig og fagligt korrekt måde. Følg vejledningen. Giv alle anvisninger og instruktioner til kunden, så de kan opbevares i køretøjet til brug for fremtidig service og vedligeholdelse.*

## Udskiftning af håndtag

Håndtagene kan let udskiftes med få greb. Der leveres et komplet reservedelsset med håndtag, aftrækker og låsestift som reservedele.

- 1** Træk håndtaget ud. Skru aftrækkeren ind i akslen gennem hullet i siden af stolpen. Træk akslen ud - brug evt. en tang.

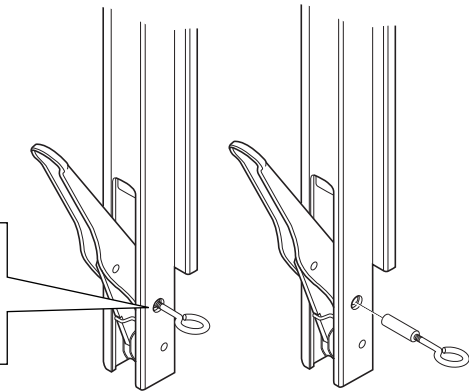

- 2** Tryk låsestiften i håndtaget ud ved hjælp af en dorn. Det nye håndtag monteres i modsat rækkefølge - akslen og den nye låsestift, der følger med i reservedelssettet, kan trykkes ind med håndkraft.

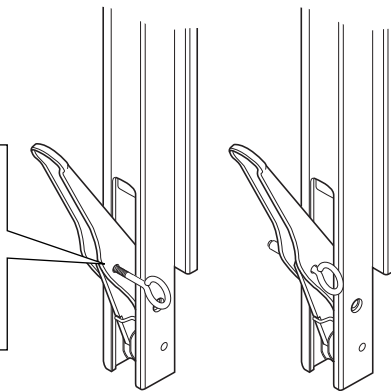

VBG PPRODUKTER AB forbeholder sig retten til konstruktionsændringer.

---

## Allgemeines

Die flexible Bordwandverriegelung für leichte LKW mit einem Gesamtgewicht von bis zu 3,5 t. Die Bordwandverriegelung besteht aus anodisiertem Aluminium. Dadurch ist sie erheblich leichter und praktisch wartungsfrei.

Identifizieren Sie vor der Montage alle Teile. *Montage und Wartung müssen genau und fachmännisch durchgeführt werden. Befolgen Sie die Anweisungen. Übergeben Sie alle Anweisungen und Anleitungen dem Kunden, damit dieser die Unterlagen für spätere Wartung und Pflege im Fahrzeug verwahren kann.*

## Austausch des Griffs

Der Griff kann mit wenigen einfachen Handgriffen ausgetauscht werden. Ein kompletter Austauschatz mit Abzieher und Splint ist als Ersatzteil erhältlich.

- 1** Den Griff herausklappen. Den Abzieher durch die Bohrung in der Rungenseite in die Welle schrauben. Die Welle herausziehen, ggf. mit einer Zange.

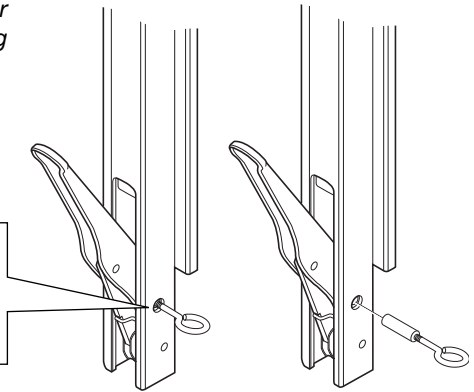

- 2** Mit dem Abzieher den Splint im Griff herausziehen. Den neuen Griff in umgekehrter Reihenfolge montieren. Die Welle und den neuen Splint aus dem Austauschatz von Hand eindrücken.

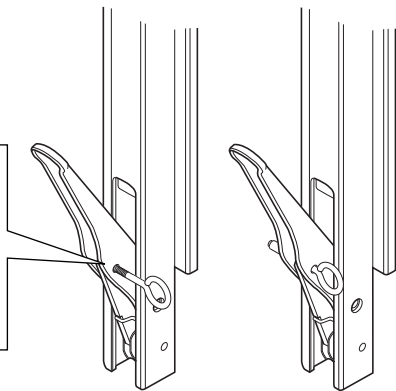

VBG PRODUKTER AB behält sich technische Änderungen vor.

## General

Armaton XF. The flexible dropside locking pillar system suitable for light vehicles with a total weight of up to 3.5 tons. The pillars are manufactured from anodised aluminium, which makes them lightweight and practically maintenance-free.

Identify all parts before installation. *Installation shall be done in a proper and competent manner. Always follow the instructions. All directives and instructions for the customer should be kept in the vehicle for future service and maintenance.*

## Replacing the handles

It just takes a few seconds to replace a handle. A complete exchange kit with special tool and cotter is available as a spare part.

- 1** Open the handle. Screw the special tool into the shaft through the hole in the side of the pillar. Pull the shaft out – use a pair of pliers if necessary.

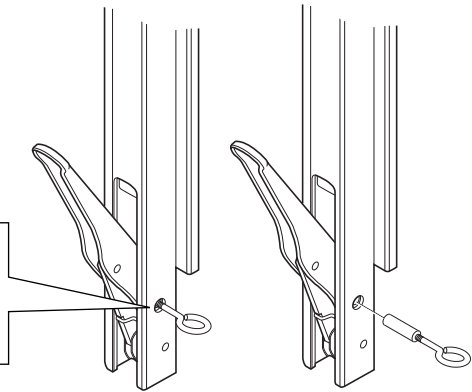

- 2** Use the special tool to press out the cotter in the handle. Fit the new handle by following the instructions in the reverse order – the shaft and the new cotter included in the exchange kit can be pressed in by hand.

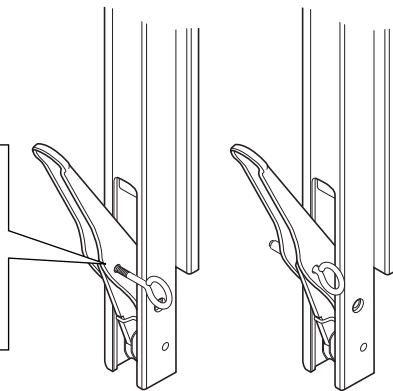

VBG PRODUKTER AB reserve the right to amend or alter specifications at their discretion.

---

## Vispārēja informācija

Armaton XF. Elastīgs bortu noslēgšanas risinājums, kas piemērots vieglajiem kravas automobiļiem, kuru kopējā masa nepārsniedz 3,5 tonnas. Bortu slēdzis izgatavots no anodēta alumīnija, tāpēc tas ir viegls un tam praktiski nav nepieciešama apkope.

Pirms montāžas identificējiet visas detaļas. *Montāža un serviss ir jāveic rūpīgi un profesionāli. Sekojiet norādījumiem. Visus norādījumus un instrukcijas, kas būs nepieciešamas servisam un apkopei, nododiet klientam, lai tās tiktu uzglabātas transporta līdzeklī.*

## Roktura maiņa

Rokturi var vienkārši nomainīt ar daļiem satvēriem. Kā rezerves daļu var iegādāties kompleksu maiņas komplektu ar noņēmēju un šķelttāpu.

- 1** Atvāziet rokturi. Izmantojot caurumu statnī, ieskrūvējiet noņēmēju asī. Izvelciet asi – ja nepieciešams, izmantojiet knaibles.

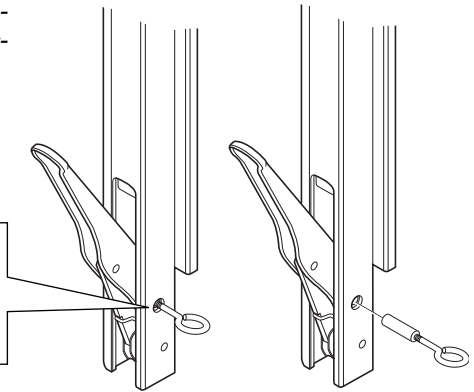

- 2** Lai iespiestu šķelttāpu rokturī, izmantojiet noņēmēju. Jauno rokturi piemontējiet pretējā secībā – lai iespiestu asi un jauno šķelttāpu, pietiek ar rokas spēku.

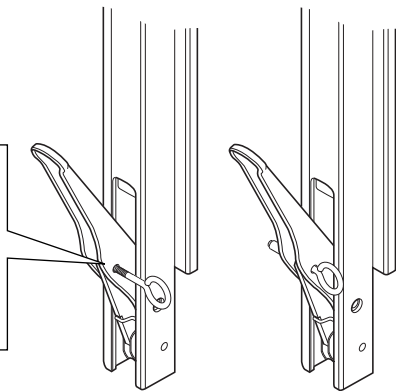

VBG PRODUKTER AB saglabā tiesības izdarīt izstrādājumu konstrukciju izmaiņas.

## Generelt

Armato XF. Den fleksible lemlåsingen som passer til lette lastebiler med en totalvekt opp til 3,5 tonn. Lemlåsene produseres av anodisert aluminium, som gjør dem lette og praktisk talt helt vedlikeholdsfrie.

Gjør deg kjent med alle deler før montering. *Montering og service skal utføres nøyaktig og fagmessig. Følg anvisningene. Oppbevar alle anvisninger og instruksjoner til kunden i bilen for fremtidig service- og vedlikeholdsbehov.*

## Bytte av håndtak

Håndtakene kan enkelt byttes med noen få håndgrep. En komplett byttesats med avtrekker og tapp er tilgjengelig som reservedel.

- 1** Fell ut håndtaket. Skru inn avtrekkeren i akselen gjennom hullet i stakens side. Trekk ut akselen - bruk om nødvendig en tang.

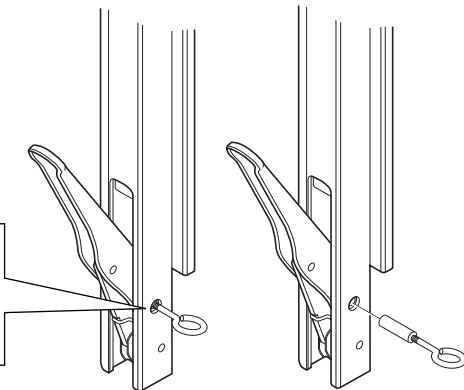

- 2** Bruk avtrekkeren for å trykke ut tappen i håndtaket. Monter det nye håndtaket i omvendt rekkefølge - håndkraft er tilstrekkelig for å trykke inn akslen og den nye tappen som inngår i byttesatsen.

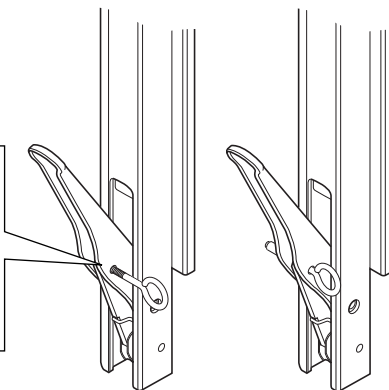

## Informacje ogólne

Armaton XF. Charakteryzujące się elastyczną konstrukcją zamknięcia burt, odpowiednie do lekkich samochodów ciężarowych o ciężarze całkowitym do 3,5 tony. Zamknięcia burt wykonane są z anodyzowanego aluminium, dzięki czemu są lekkie i praktycznie rzecz biorąc prawie wcale nie wymagają konserwacji.

Zapoznaj się z poszczególnymi częściami przed przystąpieniem do montażu. *Czynności montażowe i serwisowe należy wykonywać dokładnie i fachowo. Stosuj się do instrukcji. Wszystkie wskazówki i instrukcje należy przekazać klientowi w celu przechowywania ich w pojeździe do wykorzystania przy okazji przyszłych czynności serwisowych i konserwacyjnych.*

- 1** Wsuń dźwignię. Przykręć ściągnacz do sworznia wykorzystując otwór po boku słupka. Wyjmij sworznie - w razie potrzeby posłuż się szczypcami.

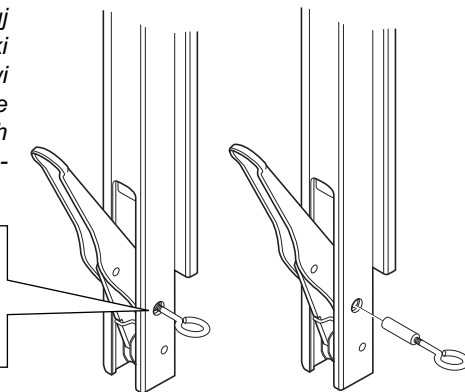

- 2** Za pomocą ściągnacza wypchnij zawleczkę z dźwigni. Zamontuj nową dźwignię postępując w odwrotnej kolejności - sworznie i nową zawleczkę, które znajdują się w zestawie wymiennym, wystarczy wcisnąć ręcznie.

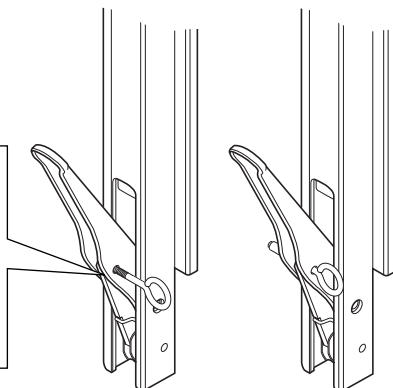

VBG PRODUKTER AB zastrzega sobie prawo wprowadzania zmian produktów bez uprzedzenia.

## Yleistä

Armaton XF. Joustava laitalukitus keveille, kokonaispainoltaan maks. 3,5 tonnin kuorma-autoille. Laitalukot valmistetaan anodisoidusta alumiinista, jonka ansiosta ne ovat keveitä ja käytännöllisesti katsoen täysin huoltovapaita.

Tunnista kaikki osat ennen asennusta. *Asennus ja huolto on suoritettava huolellisesti ja ammattitaidolla. Noudata ohjeita. Luovuta kaikki ohjeet asiakkaalle säilytettäväksi ajoneuvossa tulevaa huoltoa ja kunnossapittoa varten.*

## Kahvanvaihto

Kahvat on helppo vaihtaa muutamalla kädenliikkeellä. Täydellinen vaihtosarja ulosvetimiseen ja sokkineen on saatavana varaosana.

- 1** Avaa kahva. Kierrä ulosvedin kiinni akseliin tolpan sivussa olevan reiän kautta. Vedä akseli ulos - käytä tarvittaessa pihtejä.

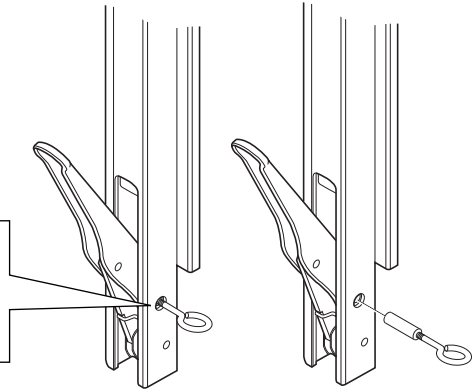

- 2** Paina sokka ulos kahvasta ulosvetimellä. Asenna uusi kahva päinvastaisessa järjestyksessä - akselin ja vaihtosarjaan sisältyvän uuden sokan paikalleen painamiseen riittää pelkkä käsivoima.

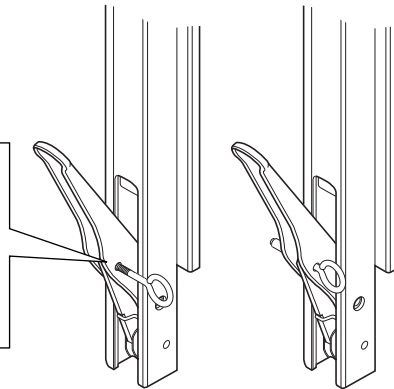

VBG PRODUKTER AB pidättää oikeuden rakennemuutoksiin.

## Allmänt

Armaton XF. Den flexibla lämlåsningen som passar till lätta lastfordon med en totalvikt upp till 3,5 ton. Lämlåsen tillverkas av anodiserad aluminium, vilket gör dem lätta och praktiskt taget helt underhållsfria.

Identifiera alla delar före montering.

*Montering och service ska utföras noggrant och fackmannamässigt. Följ anvisningarna. Lämna alla anvisningar och instruktioner till kunden att förvaras i fordonet för eventuella framtida service- eller underhållsbehov.*

## Handtagsbyte

Handtagen kan enkelt bytas med några få handgrepp. En komplett utbytessats med avdragare och sprint finns att få som reservdel.

- 1** Fäll ut handtaget. Skruva in avdragaren i axeln genom hålet i stolpens sida. Dra ut axeln - använd en tång om det behövs.

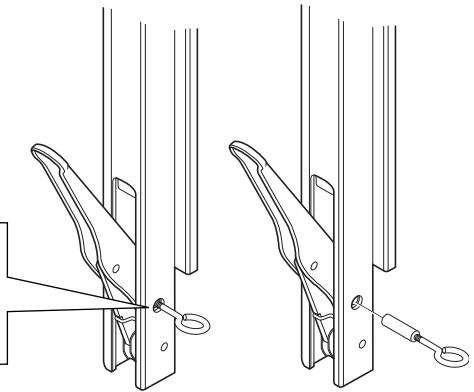

- 2** Använd avdragaren för att trycka ut sprinten i handtaget. Montera det nya handtaget i omvänd ordning - handkraft räcker för att pressa in axeln och den nya sprinten som ingår i utbytessatsen.

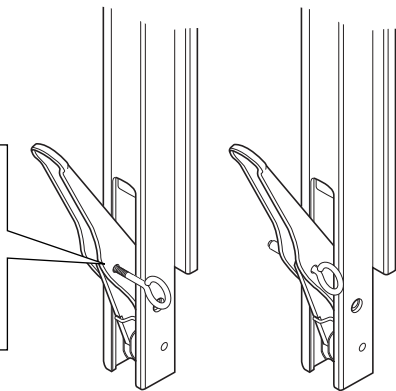

VBG PRODUKTER AB förbehåller sig rätten till konstruktionsförändringar.

---





**VBG PRODUKTER AB**

Box 1216  
SE-462 28 VÄNERSBORG  
[www.vbg.se](http://www.vbg.se)

Tel. +46 521 27 77 00  
Fax +46 521 27 77 95  
e-mail [info@vbg.se](mailto:info@vbg.se)